

LORFLAM

# Poêles-cheminées Récupérateur de chaleur

## XO50



### CARACTÉRISTIQUES TECHNIQUES

Dimensions (hors tout) L x H x P : 848 x 1070 x 722 mm

Corps de chauffe : Fonte et Acier

Poids : 290 kg

Raccordement : Dessus

Diamètre du conduit : 300 mm

Diamètre de la buse d'air de combustion : 80 mm

Combustible : Bois

Longueur maxi des bûches : 50 cm

Puissance Nominale : 13 kW

Rendement nominal : 76%

Rendement saisonnier : 66%

Émission CO : 1500 mg/Nm<sup>3</sup> - 0,12%

Émission de particules : 25 mg/Nm<sup>3</sup>

Émission NOx : 110 mg/Nm<sup>3</sup>

Émission OGC : 120 mg/Nm<sup>3</sup>

Consommation indicative de bois : De 2 à 4,5 kg/h selon l'allure

Indice de performance environnemental : 0,7

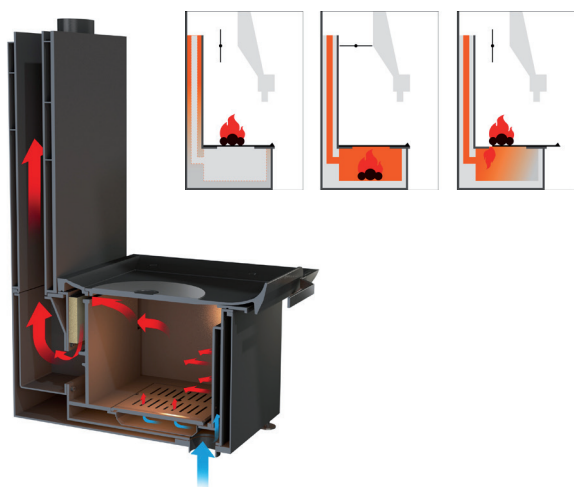

**Finitions** : noire et poignée main froide inox

### GARANTIE CONSTRUCTEUR

5 ans sur corps foyer fonte  
(extensible jusqu'à 7 ans) -  
3 ans sur autres pièces hors  
vitre et joints

5  
ANS

RACCORDABLE  
EN DIRECT

### NORMES

NF EN 13229  
Marquage CE  
Flamme Verte  
classe 7\*\*\*\*\*

flamme  
VERTE Le label  
du chauffage  
au bois  
**LORFLAM**

